

STANDARD		
D	mm	60 ÷ 115
H	mm	170 ÷ 400
i	°	1.5° (Max)
H <sub>0</sub>	mm	10 ÷ 270
H <sub>1</sub>	mm	190 (Max)
H <sub>2</sub>	mm	190 (Max)
L <sub>1</sub>	mm	25 ÷ 300

OPTIONAL	
3	COLLARINO NECK LABEL
4	ORIENTAMENTO TACCA LATERALE SIDE REFERENCE MARK SEARCH
5	ORIENTAMENTO TACCA FONDO BOTTOM REFERENCE MARK SEARCH UNIT
	RICERCA GIUNZIONE STAMPO SU VETRO JUNCTION MOULD ON GLASS SEARCH



**6012**



**GAI**  
MACCHINE IMBOTTIGLIATRICI

Fraz. Cappelli 33 b - 12040 Ceresole Alba (Cn) Italia  
Tel. +39 0172-574416 - Fax +39 0172-574088  
E-mail: gai@gai-it.com - Internet: www.gai-it.com

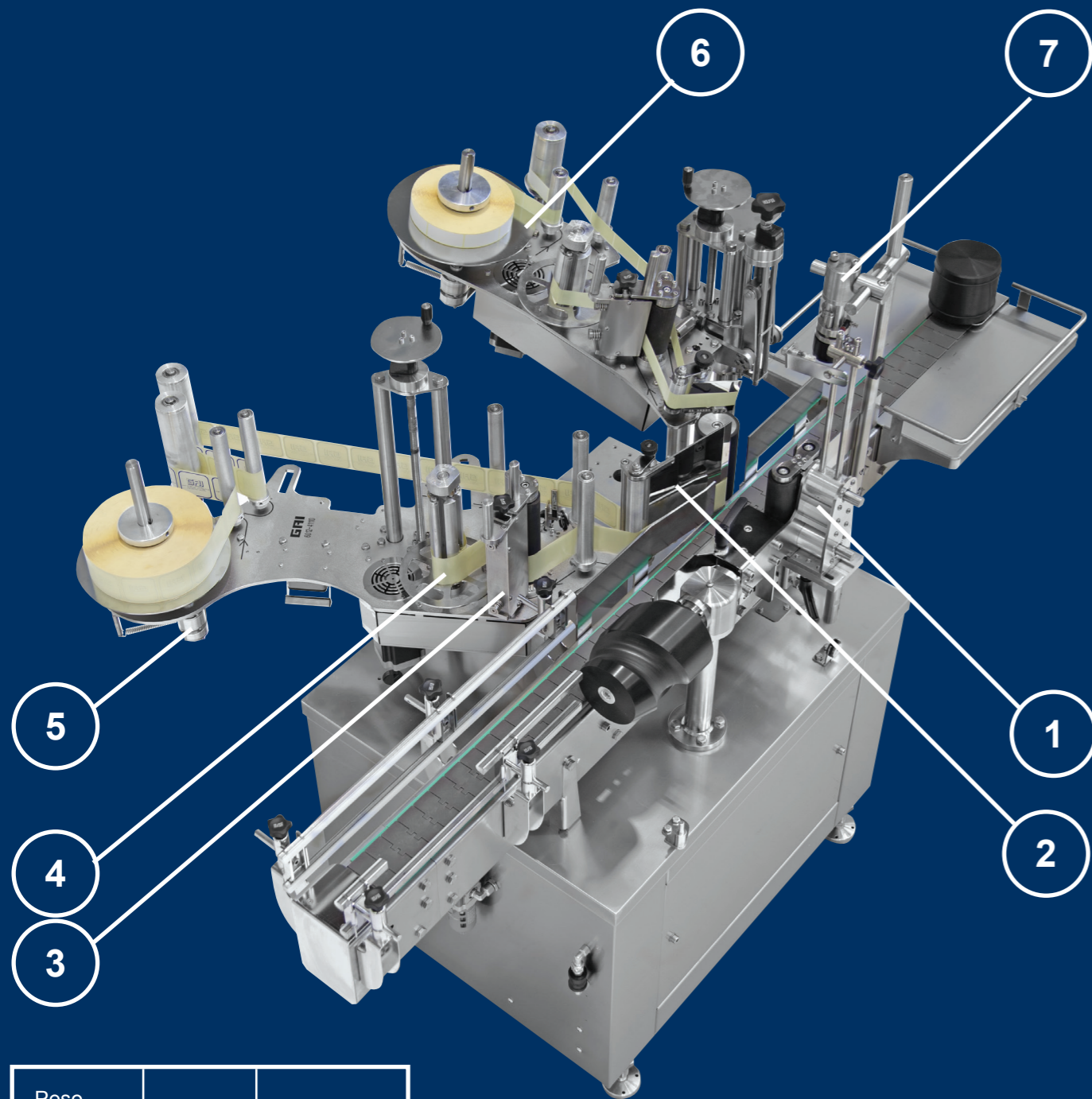

Peso Weight	Kg	420
Potenza Power	kW	1,5
Velocità Speed	b/h	800 ÷ 3000

DATI NON IMPEGNATIVI - NOT BINDING DATAS

1	CARRELLO DI SPINTA E RULLO RUOTA BOTTIGLIA	PUSHING DEVICE AND BOTTLE TURNING ROLL
2	LAMA DI SPELLICOLAMENTO	PAPER PEELING BLADE
3	GRUPPO TRAZIONE CARTA	PAPER TRACTION GROUP
4	GRUPPO RECUPERO CARTA	PAPER RECOVERY GROUP
5	GRUPPO FRENATURA BOBINA-TENSIONAMENTO CARTA	ROLL BRAKING-PAPER TENSION GROUP
6	STAZIONE BOLLINO (OPTIONAL)	MARK LABEL STATION (OPTIONAL)
7	PISTONE PREMIBOTTIGLIA (OPTIONAL)	PRESS-BOTTLE PEDESTAL (OPTIONAL)



L'etichettatrice compatta lineare modello 6012W è nata per soddisfare le esigenze dei produttori di birra per un confezionamento di alta qualità.

La macchina in versione standard ha una sola stazione con possibilità di avere etichetta di corpo e contro-etichetta sulla stessa bobina.

È adatta per bottiglie cilindriche o coniche con conicità massima fino a 1,5°.

Se è richiesto può essere installata una seconda stazione per l'applicazione del collarino, per lavorare in aggiunta o in parallelo alla prima (sistema NO-STOP). Esistono numerosi optional a completamento della macchina.

L'uso dell'acciaio inossidabile è generalizzato per la quasi totalità dei componenti.

L'intera gestione della etichettatrice è centralizzata da quadro comandi tramite terminale di dialogo e touch screen (possibilità di memorizzare i formati bottiglia).

The 6012W model is a compact linear labeller designed to meet the needs of beer producers for a high quality labelling.

The machine standard version has one single station and it is possible to work with body label and back label on the same roll.

Suitable for cylindrical or conical bottles with maximum conicity up to 1,5°.

If required, it is possible to install a second station to apply the neck label, to apply an additional label or to work in parallel with the first station thanks to the continuous system (NO-STOP).

Several optionals are available for the machine. Almost all components are made in stainless steel.

The entire management of the labelling machine is centralized from the control panel through touch screen (it is possible to memorize bottle formats).

